

  
**SCHELLENBERG**

## **ROLLOPOWER**

Sonnensensor PLUS

Model-No.: 25573, 25574, 25575

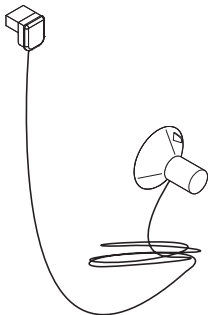

DE

GB

FR

IT

ES

SI

**DE** Lesen Sie vor der Montage und Inbetriebnahme des Produktes die beiliegenden Sicherheitshinweise sorgfältig durch. **Beachten Sie die Sicherheits- und Funktionshinweise zum Sensor und der Zeitschaltuhr bevor Sie mit den Arbeiten beginnen.**

**GB** Read the enclosed safety instructions carefully before installing and commissioning the product. **Observe the safety and operating instructions for the sensor and the timer before starting work.**

**FR** Avant le montage et la mise en service du produit, veuillez lire attentivement les consignes de sécurité ci-jointes. **Respectez les consignes de sécurité et de fonctionnement du capteur et de la minuterie avant de commencer les travaux.**

**IT** Prima di installare e mettere in funzione il prodotto, leggere attentamente le istruzioni di sicurezza allegate. **Prima di iniziare i lavori, osservare le istruzioni di sicurezza e di funzionamento del sensore e del timer.**

**ES** Lea atentamente las instrucciones de seguridad adjuntas antes de instalar y poner en marcha el producto. **Observe las instrucciones de seguridad y funcionamiento del sensor y del temporizador antes de empezar a trabajar.**

**SI** Pred namestitvijo in zagonom izdelka natančno preberite priložena varnostna navodila. **Pred začetkom dela upoštevajte varnostna in navodila za uporabo senzorja in časovnika.**

## MORE LANGUAGES ONLINE

NL, PL, PT, HU, HR, RO, UA, BG, BA

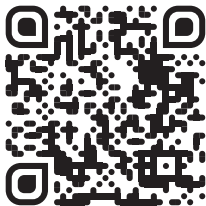

## A MONTAGE

GB Installation • FR Montage • IT Montaggio • ES Montaje • SI Montáž

1

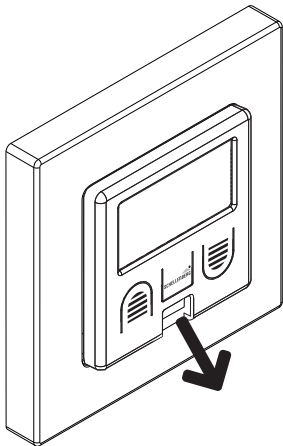

2

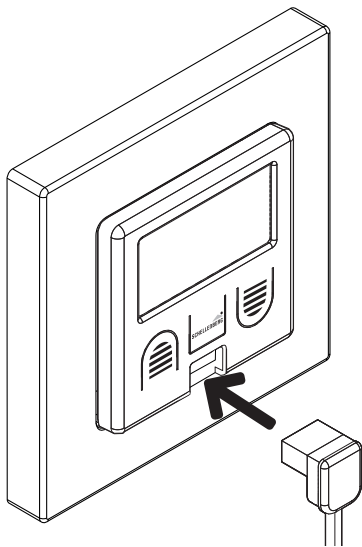

4

min. 15 cm

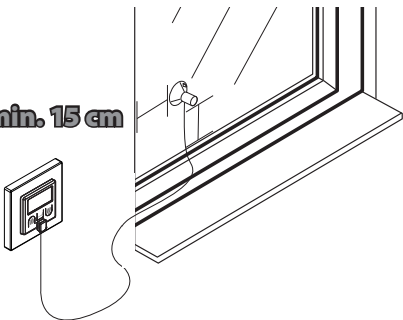

### TABELLE LICHTWERTE

**GB** Chart of light values • **FR** Tableau de valeurs de lumière • **IT** Tabella valori di luminosità • **ES** Tabla de valores de luminosidad • **SI** Tabela svetlobnih vrednosti



230



150



30

**DE** \*unverbindliche Richtwerte • **GB** \*Non-binding guideline values • **FR** \*Valeurs indicatives non contractuelles • **IT** \*valori di riferimento non vincolanti • **ES** \*Valores puramente indicativos • **SI** \*neobvezne orientacijske vrednosti

## B EINSTELLUNG DES SONNENWERTES

**GB** Setting the sun value • **FR** Réglage de la valeur solaire • **IT** Impostazione del valore solare • **ES** Ajuste de luz solar • **SI** Nastavitev vrednosti sonca

1

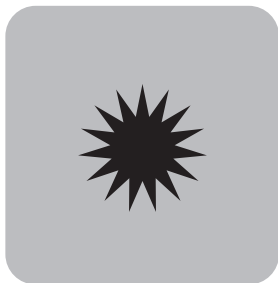
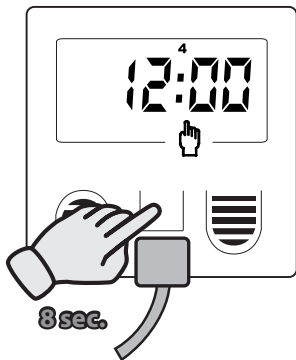

**DE**

Taste „Set“ drücken bis das Symbol „Sonnenschutz“ erscheint.  
3 Einstellmöglichkeiten stehen zur Auswahl:

- A** Übernahme der Werkseinstellung. Bestätigen mit Taste „Set“.
- B** Messung und Übernahme des aktuellen Lichtwertes. Beide Tasten „Aufahrt“ und „Abfahrt“ gleichzeitig drücken. Bestätigen mit Taste „Set“.
- C** Individuelle Änderung des eingestellten Wertes mit Taste „Aufahrt“ oder „Abfahrt“. Bestätigen mit Taste „Set“.

**GB**

Press the „Set“ button until the „Sun protection“ symbol appears.  
3 settings are optionally available:

- A** Takeover of the factory setting. Confirm with the „Set“ button.
- B** Measurement and takeover of the current light value - simultaneously press the buttons „Open“ and „Close“. Confirm with the „Set“ button.
- C** Change the set value by pressing the buttons „Open“ and „Close“. Confirm with the „Set“ button.

**FR**

Appuyer sur la touche „Set“ jusqu'à ce que le symbole „Protection solaire“ s'affiche. 3 réglages sont possibles :

- A** Reprise du réglage usine. Confirmation avec la touche „Set“.
- B** Mesure et reprise de la valeur de luminosité actuelle - appuyer simultanément sur les deux touches „Montée“ et „Descente“. Confirmation avec la touche „Set“.
- C** Modification de la valeur réglée avec la touche „Montée“ ou „Descente“. Confirmation avec la touche „Set“.

**IT**

Premere il tasto „Set“ fino a quando viene visualizzato il simbolo „Protezione solare“. Sono disponibili 3 possibilità di impostazione:

- A** Applicazione delle impostazioni di fabbrica. Confermare con il tasto „Set“.
- B** Misurazione ed applicazione del valore di luminosità attuale – premere contemporaneamente i tasti „Salita“ e „Discesa“. Confermare con il tasto „Set“.
- C** Modifica del valore impostato con il tasto „Salita“ o „Discesa“. Confermare con il tasto „Set“.

**ES**

Pulsar la tecla de ajuste „Set“ hasta que aparezca el símbolo „Protección solar“. Dispone de 3 posibilidades de configuración:

- A** Aceptar los ajustes de fábrica. Confirme con la tecla „Set“.
- B** Medir y aceptar el valor actual de luz: pulsar al mismo tiempo las teclas „Arriba“ y „Abajo“. Confirme con la tecla „Set“.
- C** Modificar el valor ajustado con la tecla „Arriba“ o „abajo“. Confirme con la tecla „Set“.

**SI**

Tipko „Set“ pritiskajte, dokler se ne pokaže simbol „zaščita pred soncem“. Na izbiro so 3 možnosti nastavitve:

- A** Prevzem tovarniških nastavitvev. Potrdite s tipko „Set“.
- B** Meritve in prevzem trenutne svetlobne vrednosti - sočasno pritisnite obe tipki „Odpiranje“ in „Zapiranje“. Potrdite s tipko „Set“.
- C** Sprememba nastavljenih vrednosti s tipkama „Odpiranje“ ali „Zapiranje“. Potrdite s tipko „Set“.

2

A

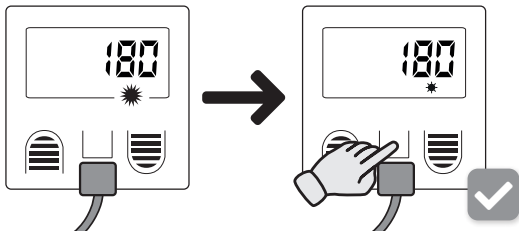

B

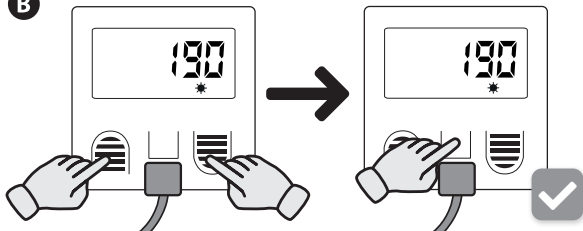

C

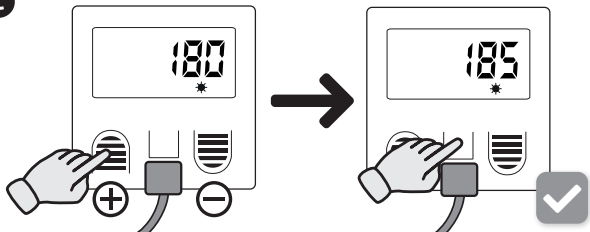

## C EINSTELLUNG DES DÄMMERUNGSWERTES

**GB** Setting the twilight value • **FR** Réglage de la valeur du crépuscule •  
**IT** Impostazione del valore di oscuramento • **ES** Ajuste de luz crepuscular •  
**SI** Nastavitev vrednosti mraka

1

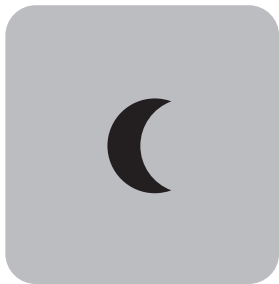
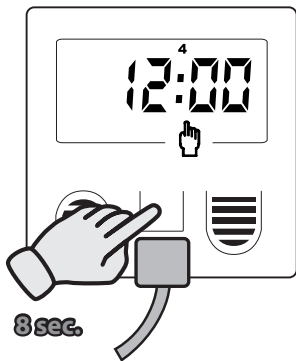

**DE**

Taste Set drücken, bis das Symbol „Dämmerung“ erscheint.

3 Einstellmöglichkeiten stehen zur Auswahl:

- A** Übernahme der Werkseinstellung. Bestätigen mit Taste „Set“.
- B** Messung und Übernahme des aktuellen Dämmerungswertes. Beide Tasten „Auffahrt“ und „Abfahrt“ gleichzeitig drücken. Bestätigen mit Taste „Set“.
- C** Individuelle Änderung des eingestellten Wertes mit Taste „Auffahrt“ oder „Abfahrt“. Bestätigen mit Taste „Set“.

**GB**

Press the „Set“ button until the „twilight“ symbol appears.

3 settings are optionally available:

- A** Takeover of the factory setting. Confirm with the „Set“ button.
- B** Measurement and takeover of the current twilight value - simultaneously press the buttons „Open“ and „Close“. Confirm with the „Set“ button.
- C** Change the set value by pressing the buttons „Open“ and „Close“. Confirm with the „Set“ button.

**FR**

Appuyer sur la touche „Set“ jusqu'à ce que le symbole „crépuscule“ s'affiche. 3 réglages sont possibles :

- A** Reprise du réglage usine. Confirmation avec la touche „Set“.
- B** Mesure et reprise de la valeur du crépuscule actuelle - appuyer simultanément sur les deux touches „Montée“ et „Descente“. Confirmation avec la touche „Set“.
- C** Modification de la valeur réglée avec la touche „Montée“ ou „Descente“. Confirmation avec la touche „Set“.

**IT**

Premere il tasto „Set“ fino a quando viene visualizzato il simbolo „Oscuramento“. Sono disponibili 3 possibilità di impostazione:

- A** Applicazione delle impostazioni di fabbrica. Confermare con il tasto „Set“.
- B** Misurazione ed applicazione del valore di oscuramento attuale – premere contemporaneamente i tasti „Salita“ e „Discesa“. Confermare con il tasto „Set“.
- C** Modifica del valore impostato con il tasto „Salita“ o „Discesa“. Confermare con il tasto „Set“.

**ES**

Pulsar la tecla de ajuste „Set“ hasta que aparezca el símbolo „Luz crepuscular“. Dispone de 3 posibilidades de configuración:

- A** Aceptar los ajustes de fábrica. Confirme con la tecla „Set“.
- B** Medir y aceptar el valor actual de luz crepuscular: pulsar al mismo tiempo las teclas „Arriba“ y „Abajo“. Confirme con la tecla „Set“.
- C** Modificar el valor ajustado con la tecla „Arriba“ o „abajo“. Confirme con la tecla „Set“.

**SI**

Tipko „Set“ pritiskajte, dokler se ne pokaže simbol „twilight“. Na izbiro so 3 možnosti nastavitve:

- A** Prevezem tovarniških nastavitev. Potrdite s tipko „Set“.
- B** Meritve in prevzem trenutne svetlobne vrednosti mraka - sočasno pritisnite obe tipko „Odpiranje“ in „Zapiranje“. Potrdite s tipko „Set“.
- C** Sprememba nastavljenih vrednosti s tipkama „Odpiranje“ ali „Zapiranje“. Potrdite s tipko „Set“.

2

A

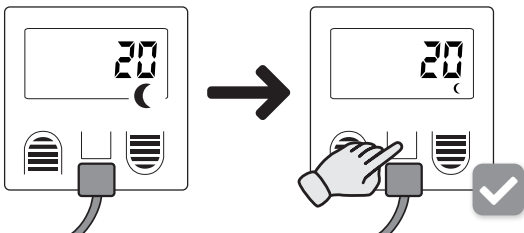

B

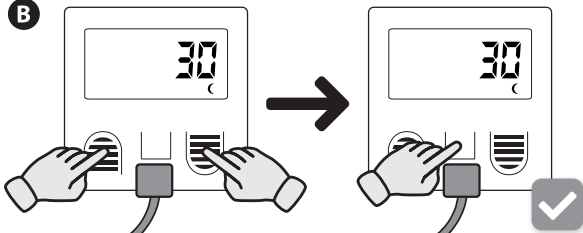

C

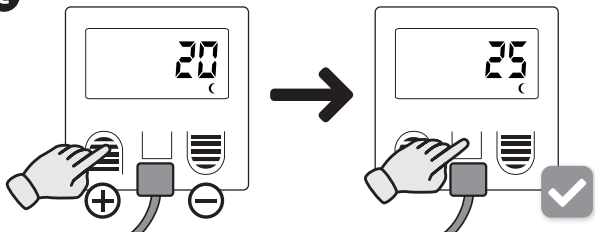

## D BEISPIEL MESSUNGSABLAUF

**GB** Example measurement sequence • **FR** Exemple de déroulement de la mesure • **IT** Esempio processo di misurazione • **ES** Ejemplo del proceso de medición • **SI** Primer poteka meritve

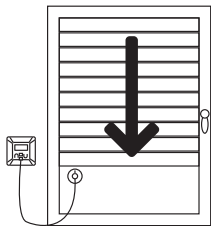
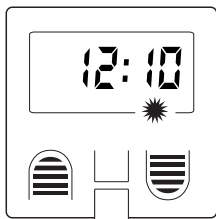
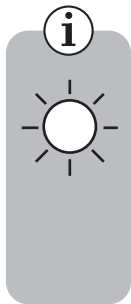

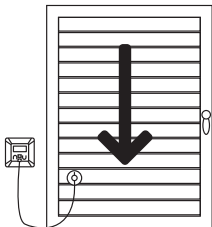
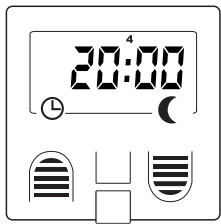
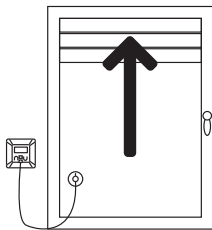
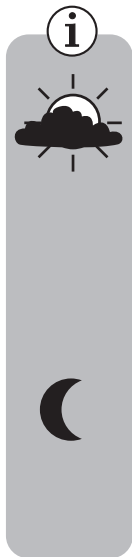

**BEISPIELE FÜR ROLLADENSTEUERUNGSZEITEN****DE**

Programmierte Abfahrtszeit	Dämmerungswert unterschritten	Tatsächliche Rollladenfahrt
20:00 Uhr	19:00 Uhr	20:00 Uhr
20:00 Uhr	21:00 Uhr	21:00 Uhr

**EXAMPLES OF ROLLER SHUTTER CONTROL TIMES****EN**

Programmed closing time	Twilight value undercut	Daily roller shutter travel
20:00	19:00	20:00
20:00	21:00	21:00

**EXEMPLES DE TEMPS DE CONTRÔLE DU STORE****FR**

Heure de fermeture programmée	Valeur crépusculaire dépassée	Course réelle du volet roulant
20:00	19:00	20:00
20:00	21:00	21:00

**ESEMPI DI ORARI DI CONTROLLO DELLE TAPPARELLE**

IT

Ora di discesa programmata	Valore crepuscolare inferiore al previsto	Corsa effettiva dell'avvolgibile
20:00	19:00	20:00
20:00	21:00	21:00

**EJEMPLOS DE TIEMPOS DE CONTROL DE PERSIANAS**

ES

Hora programada de subida	Por debajo del valor de luz crepuscular	Activación real de la persiana
20:00	19:00	20:00
20:00	21:00	21:00

**PRIMERI ČASOV ZA UPRAVLJANJE ROLETE**

SI

Programiran čas zapiranja	Vrednost mraka ni dosežena	Dejanski tek rolete
20:00	19:00	20:00
20:00	21:00	21:00

  
**SCHELLENBERG**



---

**Alfred Schellenberg GmbH**

An den Weiden 31

D-57078 Siegen

[service@schellenberg.de](mailto:service@schellenberg.de)

Tel +49 (0) 271 89 0 56 - 444

[www.schellenberg.de](http://www.schellenberg.de)

**MA25573000 / 12.24**

*Subject to printing and typesetting errors and technical changes!*